



高精度・低TCR金属板抵抗器(4端子)

■MSRPM 2726 シリーズ

AEC-Q200 準拠

特長

- ・真空電子ビーム溶接により、独自の精密抵抗合金と電極を接合した高精度金属板抵抗器
- ・精密加工技術によりトリミング工程無しでも、抵抗値許容差:±0.5%
- ・トリミングが無いため、ホットスポットがなく電流損失を低減
- ・-55℃~170℃の広い温度範囲において、抵抗温度係数:±75ppm/℃ (0.2m~0.3mΩ)、±100ppm/℃ (0.5m~1.0mΩ)

用途

- ・自動車関連機器
- ・高精度電源装置
- ・計測機器
- ・医療機器



◆定格

形名	寸法 inch. (mm)	抵抗値	定格電力	最大動作電流	動作温度範囲	抵抗温度係数 (20℃基準)	抵抗値許容差	熱抵抗	梱包
MSRPM	2726 (6966)	0.2mΩ	12 W	240 A	-55~170 °C	±75 ppm/℃	± 0.5 %	4.8 °C/W	1,200 個
		0.3mΩ	11 W	190 A				5.9 °C/W	
		0.5mΩ	9 W	134 A		±100 ppm/℃	±1.0 %	8.5 °C/W	
		1.0mΩ	7 W	83 A			±5.0 %	12.6 °C/W	

◆外形寸法

抵抗器

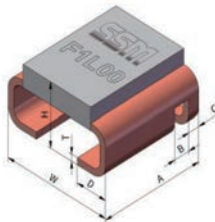

ランドパターン

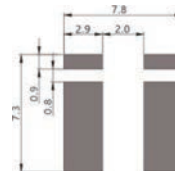

形名	寸法 inch. (mm)	抵抗値	単位:mm						
			T	H	W	A	B	C	D
MSRPM	2726 (6966)	0.2 mΩ	0.4±0.2	3.75±0.5	6.9±0.3	6.6±0.3	1.0±0.3	0.7±0.3	2.0±0.3
		0.3 mΩ	0.4±0.2	3.33±0.5	6.9±0.3	6.6±0.3	1.0±0.3	0.7±0.3	2.0±0.3
		0.5 mΩ	0.4±0.2	3.10±0.5	6.9±0.3	6.6±0.3	1.0±0.3	0.7±0.3	2.0±0.3
		1.0 mΩ	0.4±0.2	2.85±0.5	6.9±0.3	6.6±0.3	1.0±0.3	0.7±0.3	2.0±0.3

◆品名構成

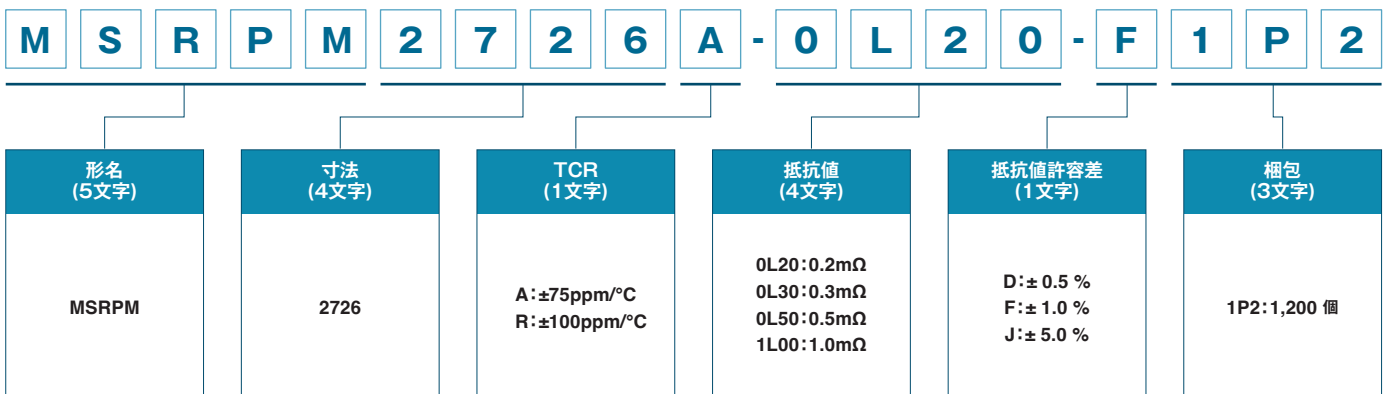

◆性能

項目	試験条件	規格	Typical値	最大値
高温放置	170°C, 無負荷, 1000h	AEC-Q200 TEST 3 MIL-STD-202 Method 108	$\Delta R \leq \pm 0.5\%$	$\Delta R \leq \pm 1.0\%$
温度急変	-55°C (15min) ~ 室温 < 20秒 ~ 155°C 15min, 1000サイクル	MIL-STD-202 Method 107	$\Delta R \leq \pm 0.5\%$	$\Delta R \leq \pm 1.0\%$
高温高湿負荷	85°C, 85%RH, 定格電力の1/10, 1000h	AEC-Q200 TEST 7 MIL-STD-202 Method 103	$\Delta R \leq \pm 0.2\%$	$\Delta R \leq \pm 0.5\%$
耐久性	70°C (端子温度), 定格電圧, 90min ON, 30min OFF, 2000h	AEC-Q200 TEST 8 MIL-STD-202 Method 108	$\Delta R \leq \pm 0.5\%$	$\Delta R \leq \pm 1.0\%$
溶剤耐性	(各溶媒(3種)に3min浸漬, 10回拭取り)×3回, 拭取り後 室温乾燥	AEC-Q200 TEST 12 MIL-STD-202 Method 215	表示が明確 目に見える損傷なし	
機械的衝撃	正弦半波, ピーク加速度100G, パルス幅6ミリ秒, 3軸それぞれの6方向に対して3回ずつ実施	AEC-Q200 TEST 13 MIL-STD-202 Method 213	$\Delta R \leq \pm 0.05\%$	$\Delta R \leq \pm 0.2\%$
振動	10~2k Hz (周波数), 5G (加速度), 1サイクルあたり20min, X・Y・Zの3方向でそれぞれ12サイクル	AEC-Q200 TEST 14 MIL-STD-202 Method 204	$\Delta R \leq \pm 0.05\%$	$\Delta R \leq \pm 0.2\%$
はんだ耐熱性	260°C, 10秒	AEC-Q200 TEST 15 MIL-STD-202 Method 210	$\Delta \Delta R \leq \pm 0.2\%$	$\Delta R \leq \pm 0.5\%$
はんだ付け性	245°C, スズ浴槽, 3秒	AEC-Q200 TEST 18 IEC 60115-1 4.17	目に見える損傷なし はんだの付着面積が95%以上	
TCR	-55°C ~ 170°C (20°C基準)	AEC-Q200 TEST 19 IEC 60115-1 4.8	In the range of $\pm 100\text{ppm}/^\circ\text{C}$	
基板曲げ	2 mm (たわみ量), 60秒	AEC-Q200 TEST 21 AEC-Q200-005	$\Delta R \leq \pm 0.1\%$	$\Delta R \leq \pm 0.5\%$
短時間過負荷	定格電圧の5倍, 5秒	IEC 60115-1 4.13	$\Delta R \leq \pm 0.1\%$	$\Delta R \leq \pm 0.5\%$
低温放置	-55°C, 無負荷, 96h	IEC 60068-2-1	$\Delta R \leq \pm 0.1\%$	$\Delta R \leq \pm 0.5\%$
耐湿性	24h/サイクル, 無負荷, 7aおよび7b工程は不要	MIL-STD-202 Method 106	$\Delta R \leq \pm 0.1\%$	$\Delta R \leq \pm 0.5\%$

◆負荷軽減曲線

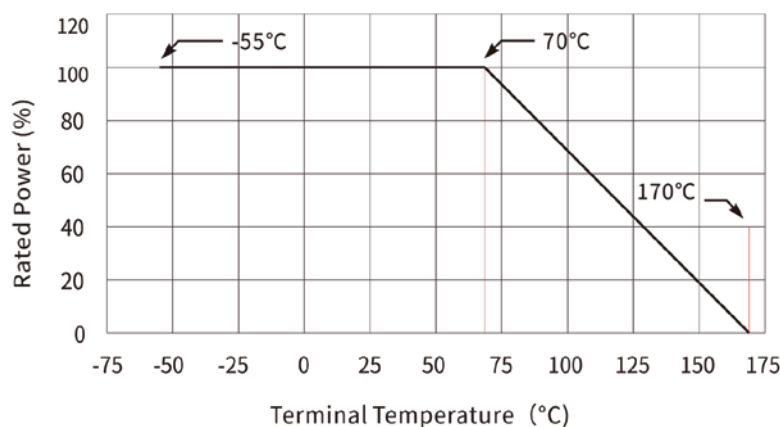

◆リフローはんだ付けプロファイル

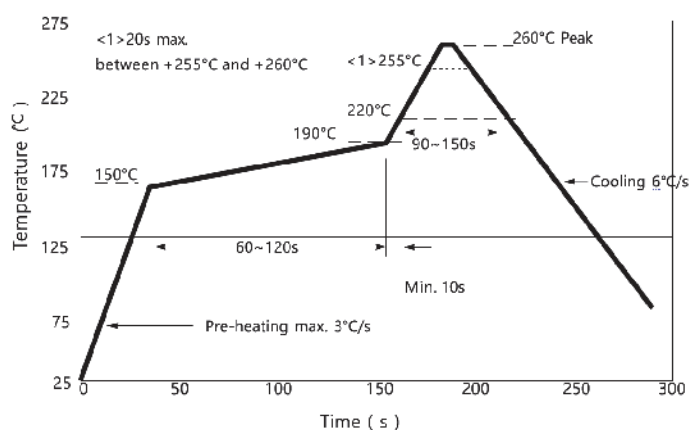

抵抗器表面温度:

予熱: 150°C~190°C, 60~120秒

リフロー: 220°C以上, 90~150秒

適用はんだ組成: Sn-Ag-Cu

◆ 構造と表示

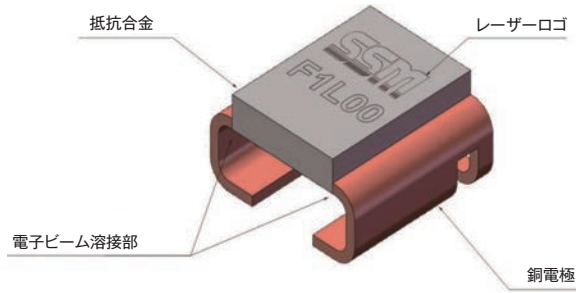

表示:
SSM: 社名
F: 抵抗値許容差
1L00: 抵抗値

◆ テープ仕様

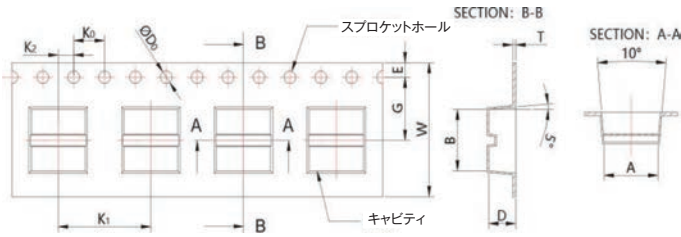

形名	寸法inch. (mm)	抵抗値	単位:mm										
			A	B	φD0	K0	K1	K2	E	G	W	D	T
MSRPM	2726 (6966)	0.2 mΩ	7.0±0.1	7.3±0.1	1.5±0.1	4.00±0.1	12.00±0.1	2.00±0.1	1.75±0.1	7.50±0.1	16.00±0.3	4.2±0.1	0.4±0.05
		0.3 mΩ	7.0±0.1	7.3±0.1	1.5±0.1	4.00±0.1	12.00±0.1	2.00±0.1	1.75±0.1	7.50±0.1	16.00±0.3	4.2±0.1	0.4±0.05
		0.5 mΩ	7.0±0.1	7.3±0.1	1.5±0.1	4.00±0.1	12.00±0.1	2.00±0.1	1.75±0.1	7.50±0.1	16.00±0.3	3.5±0.1	0.4±0.05
		1.0 mΩ	7.0±0.1	7.3±0.1	1.5±0.1	4.00±0.1	12.00±0.1	2.00±0.1	1.75±0.1	7.50±0.1	16.00±0.3	3.5±0.1	0.4±0.05

◆ リール仕様

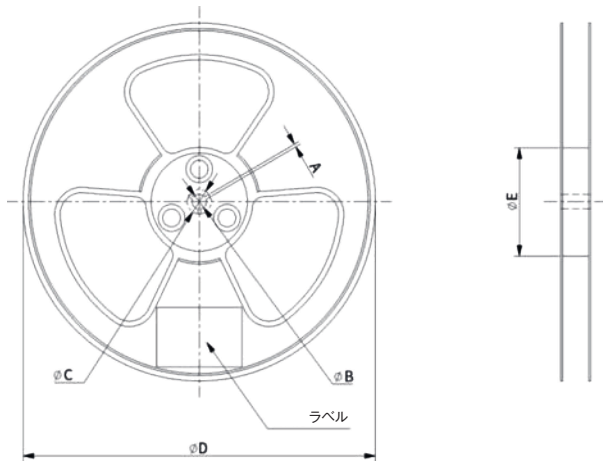

形名	寸法 inch. (mm)	単位:mm				
		A	φB	φC	φD	φE
MSRPM	2726 (6966)	1.5 (最小値)	13.0+0.5/-0.2	20.2(最小値)	330±2	100±2